

四、使用说明:

1、分机与主机通话:

分机呼叫主机，主机点击呼叫闪烁的对应分机框，分机即可与主机说话。所有类型分机均可呼叫主机。

2、主机转接到对应类型分机页卡，选择分机通话:

如果家属/律师分机与主机通话，此时点击通话转移，页面跳到会见分机页卡，点击需要通话的会见分机，会见分机点击接听，家属/律师即可与会见分机通话。反之会见分机也可通过主机转接到家属/律师分机

3、主机双向监视通话界面、插话、切断通话:

管理员需要监视患者和探访者通话界面，点击正在通话的分机框，即可监视双方画面。监视过程中可进行“插话”、“切断”、“返回”；若有多路家属/律师正在通话时，可点“返回”选择其他正在通话的画面进行监视，并有相应的通话时间显示。

插话：按下“插话”，可对正在通话中的探访者与患者双方插话，再按一下取消插话。

切断：按下“切断”，即可切断探访机与患者的通话。

4、若主机设置了一对一呼叫，某类型分机可直接呼叫到对应通话类型的另一分机:

主机设置了一对一，家属/律师分机点击呼叫，会见分机接听，两种分机即可通话。反之会见也可以呼叫家属分机。

5、主机可直接查看也可以直接与某分机通话:

主机点击家属/律师分机框选择查看，可查看家属/律师的情况。主机点击家属/律师分机框，选择与家属/律师分机通话，主机即可直接与家属/律师通话。主机也可查看会见分机或与会见分机通话

附--壁挂安装方式示意图（单位mm）:

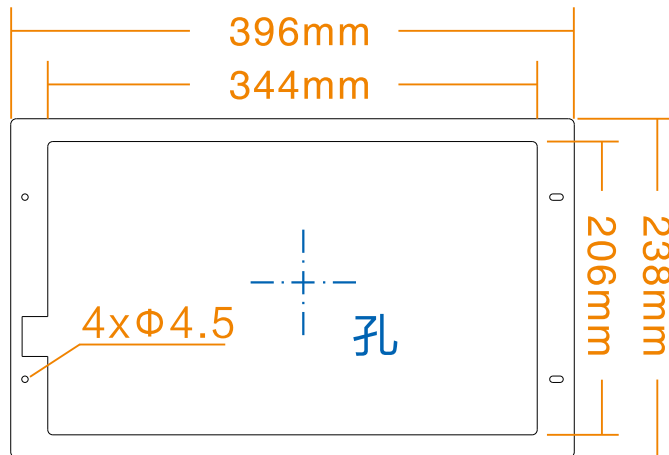

探视管理主机

产品安装使用说明





一、背面接线说明：

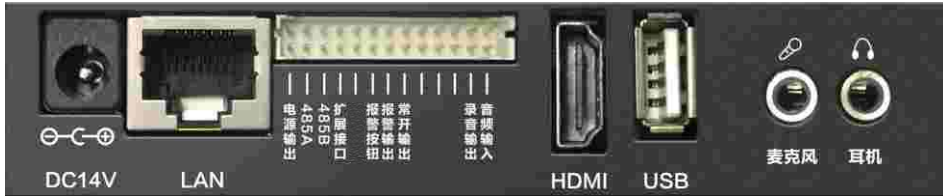

- 1、**网络接口**：通过网线插入到路由器LAN端(或交换机)任一端口上。
- 2、**电源接口**：电源插头：将自带的(14V/1.7A)电源的输出插头接到此处，给设备供电。
- 3、**麦克风**：可外接麦克风与对方说话。
- 4、**耳机**：可外接耳机收听对方说话。
- 5、**USB**：可接鼠标进行操作。
- 6、**HDMI**：可外接显示屏。
- 7、**其他接口暂未开放。**

二、基本设置：

安装完毕检查无误后，插上电源自动开机，待主机启动完毕后，长按主界面右上角的系统时间3秒以上进入系统设置，选择“基本设置”项进入（进入需输入密码，密码为序列号后四位，可在系统信息中查看），可先选择为“主机”或“副机”再进行设置：

1、主机设置，按键盘数字键依次输入IP地址。

例如：

“本机IP地址”：192.168.2.12；“子网掩码”：255.255.255.0；“默认网关”：192.168.2.1；

按“保存”键修改成功，退出系统设置返回主界面。

2、副机设置，方法同上。

例如：

“本机编号”：16（注：编号不可重复）；

“本机IP地址”：192.168.2.15；“子网掩码”：255.255.255.0；“默认网关”：192.168.2.1；

“主机IP地址”：192.168.2.12（注：主机IP是唯一的，分机处此项设置应填写同一个IP主机地址）；

按“保存”键修改成功，退出系统设置返回主界面。

注：①主机与分机出厂默认的IP地址均为：192.168.1.168，请不要同时接入多台设备，以免引起网络冲突。

②如是副机，一定要输入主机的IP地址；一套系统内最多可设定1台护士站主机和30台护士站副机（副机与主机的功能相同，副机可根据情况进行选配）。

以上设置只是举例说明，请根据自己的网络情况进行设置。

三、系统设置：

注：长按界面右上角的系统时间3秒以上进入系统设置（有些设置需要密码方可进入，密码为序列号后四位，可在系统信息中查看）。

- 1、**系统信息**：可查看主机的详细信息（包括产品名称、产品型号、序列号、用户账号、分辨率、软件版本等信息）。
- 2、**基本设置（必填）**：设置方式前面已介绍。
- 3、**系统时间设置**：可手指上下滑动的方式对年月日、时分秒来设定当前的日期和时间，最后按“保存”。
- 4、**屏幕亮度设置**：
 - **亮度**：会显示此时的亮度百分比数值，点击此栏，在弹出框中用手指左右拖动进度条来调节亮度百分比。
 - **是否开启屏保功能**：默认关闭屏保，拨动右侧开关可开启，开启后可设置屏保休眠时间和画面。
 - **屏保休眠时间**：有1分钟、3分钟、5分钟、10分钟、30分钟供选择。
 - **屏保画面**：黑屏，数字时钟，气泡，自定义四种（如需要设置自定义屏保则要在网页高级设置勾选自定义屏保上传需要的自定义图片，如不勾选自定义屏保则屏保仍为3种。）
- 5、**音量设置**：包括系统音量、通话音量、媒体音量三种，可用手指左右拖动来调整音量的百分比值。
- 6、**高级设置**：进入高级设置时会弹出密码输入框，密码为序列号后四位（序列号可在系统信息中查看）。
 - (1) **一对一呼叫设置**：此功能主要是设置探访者与患者之间可一对一的呼叫，输入一对探访机和患者机的设备编号即可；按下“添加”键后，将1对1匹配，也可对已添加的设备进行修改或删除操作（注：长按添加是一键添加1-210家属/律师分机和会见分机一一对应，长按删除是删除所有对应关系）。
 - (2) **会见时间与拓展设置**：
 - **会见时间**：此功能主要是设置探访者与患者之间的最长通话时间，可选择范围为：10~60分钟。
 - **拓展设置**：非会见时段：可设置某段时间不会见。是否连接点阵屏：选择连接，可以编辑点阵屏显示内容。是否时间同步：可使分机与主机时间同步。是否使用变声：使用后可使用变声。是否关闭监视频和插话：选择开启后主机在监视界面听不到分机的通话也无法插话。
 - (3) **高级功能**：包括重启、恢复出厂设置，点击其中一种将弹出确认提示框，确认要执行后，自动执行该命令。如使用律师分机，恢复出厂后需选择律师会见模式，如使用家属分机，恢复出厂后续选择会见模式。
 - (4) **语言设置**：有简体中文、英文、繁体中文三种功选择。

设置好后，系统重新启动进入主界面。