

医护床旁支架安装说明

型号： LH-J10-2

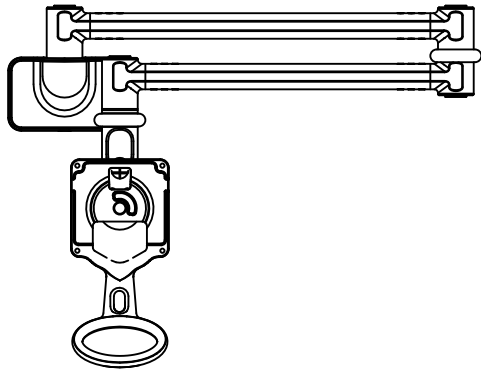

特别注意：

1. 开箱后先检查组件和配件是否齐全。
2. 需仔细阅读此说明书并严格按照此说明书进行安装。
3. 放置产品时放到桌子中心，避免不小心碰掉地上。
4. 安装时按照安装步骤拿取组件，需注意配件不得掉落。

1/7

基本信息

产品型号	LH-J10-2
主体材质	铝合金、ABS
负重	0.5~4.0 KG
屏幕支持	7.0~13.3" (参考)
安装孔	100*100mm
横竖屏转换	支持

一、包装清单

1-支架臂组 	2-配件包 <p>M8*80六角式挂自攻螺丝</p> <p>膨胀胶套</p> <p>壁挂定位贴</p> <p>平垫 D18*d8.2*t1.0</p>
<p>2.5mm六角扳手</p>	<p>S2内三角扳手</p>
<p>M3-L6十字槽沉头螺丝 两颗属于备用</p>	<p>M4-L8内三角圆头螺丝</p>

2/7

二、安装步骤

1-所需工具（自备）

锤子	十字螺丝刀	9.5~10mm(混凝土) 墙体钻头
手电钻	13MM 内六角电批	美工刀

2-墙体打洞

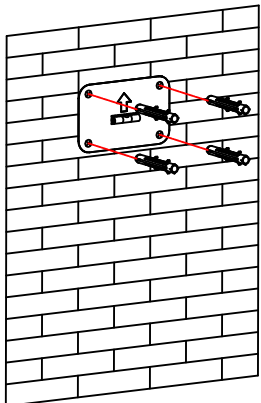

- a. 如图，将壁挂定位贴水平粘贴至墙体上，注意蝴蝶定位贴中间的水平仪小气泡位于正中即为水平。
- b. 使用墙体冲击钻在定位贴的四个定位点钻 $\varnothing 10\text{mm}$ 的孔，深度 $81\pm 0.5\text{mm}$ 。
- c. 用锤子将膨胀胶套轻敲入钻好的孔内。

3/7

3-支臂锁墙

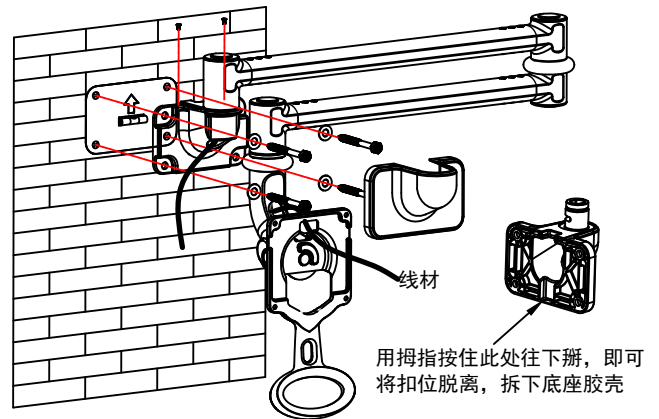

- a. 如右上图，将底座胶壳从支臂上拆下。
- b. 如左上图，将支架臂贴合定位贴对准4个螺丝孔，将4个平垫套入六角自攻螺丝。使用十字螺丝刀或内六角套筒将四颗螺丝拧紧。
- c. 将底座胶壳扣回至底座，并用十字螺丝刀将2颗十字沉头螺丝将底座胶壳固定（若线材没有提前穿好，需跳过此步骤至5穿线/换线）。

4-平板组装

将线材接口与平板接口对接好后，用S2.0内三角扳手将M4-L8内三角螺丝与平板固定，如下图。

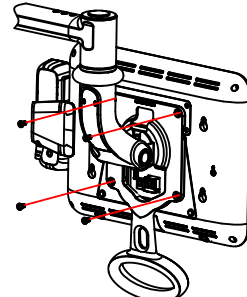

4/7

5-穿线/换线（若无需穿线/换线则跳过）

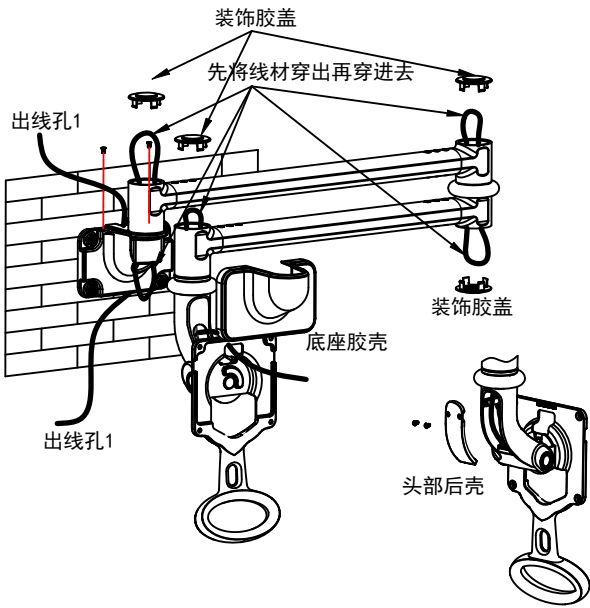

- 如左上图，先用美工刀将四个装饰胶盖拆下。
- 如右上图，用十字螺丝刀将支架头部后壳拆下。
- 确定好出现孔，然后将线材依次穿过各个转轴，穿过转轴时先将线材穿出再穿入。
- 穿线完毕将装饰胶盖扣回，头部后壳用十字螺丝刀将螺丝锁紧。
- 若出现孔在下方，需将底座胶壳下端开口。
- 将底座胶壳扣回底座并用十字螺丝刀将螺丝与底座胶壳锁紧。
- 完成以上回到步骤4-平板组装。

5/7

三、规格说明

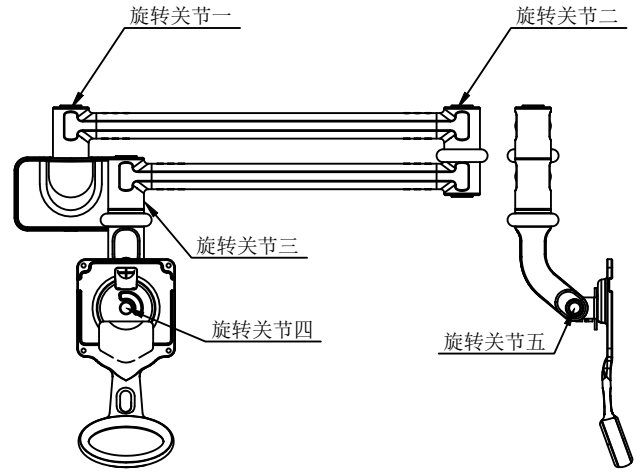

产品规格说明：

- 产品左右旋转关节一，左右旋转角度 $\pm 90^\circ$ 。
- 产品左右旋转关节二，左右旋转角度 $\pm 185^\circ$ 。
- 产品左右旋转关节三，左右旋转角度 $\pm 185^\circ$ 。
- 产品横竖旋转关节四，横竖调整角度 $-5^\circ \sim 95^\circ$ 。
- 产品倾仰旋转关节五，倾仰旋转角度 $-40^\circ \sim +50^\circ$ 。
- 成品负重规格：0.5~4.0KG；不支持支臂升降，不支持拉力起身。

6/7

四、安装高度参考

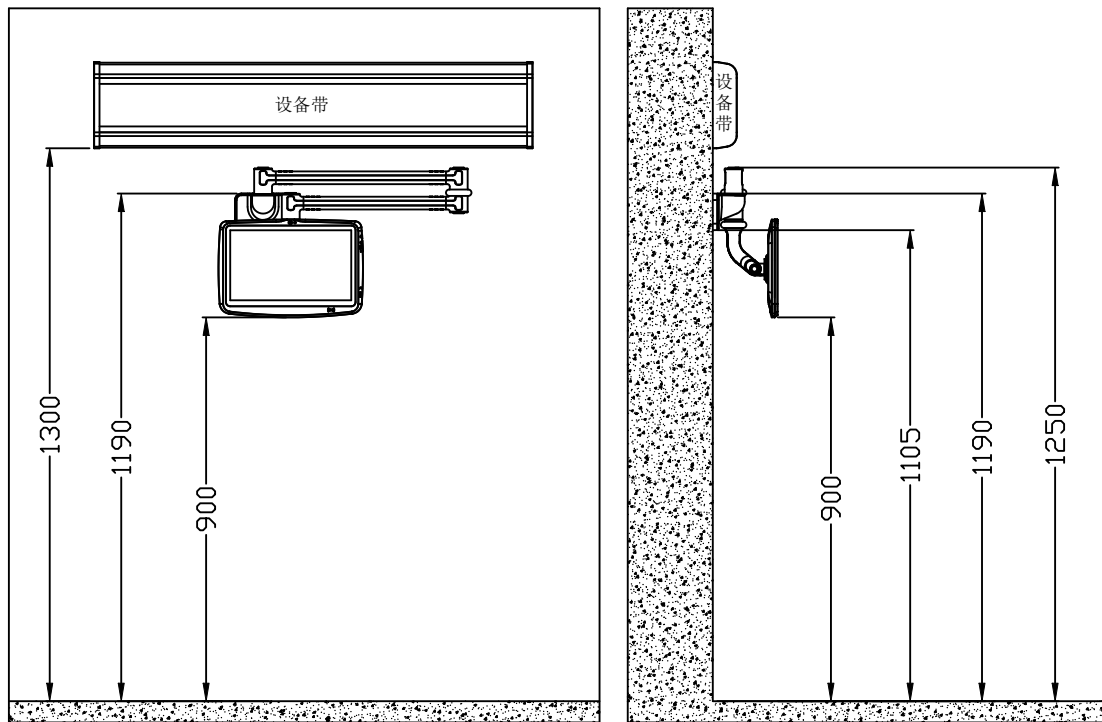

以上高度仅供参考，需结合现场实际情况确定安装高度

7/7